

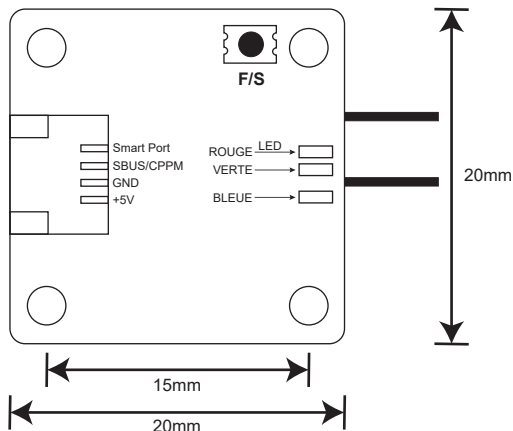

Introduction

Merci d'avoir choisi le récepteur XSR-M bidirectionnel télémétrique de FrSky. Afin de bénéficier de tous les avantages de ce système, merci de lire avec attention le présent manuel d'utilisation et de configurer le produit comme indiqué ci-dessous.

Généralités



Spécifications

- Dimensions : 20 x 20 x 4,5mm (L x l x H) avec des perçages pour le montage espacés de 15mm et de 2,2mm de diamètre
- Poids : 1,8g
- Nombre de voies : 16 VOIES (VOIES 1~16 disponibles via la sortie SBUS, VOIES 1~8 disponibles via la sortie CPPM)
- Plage de tension de fonctionnement : 4,0~10V
- Possibilité de mettre à jour le micrologiciel (Firmware)
- Compatibilité : modules de la série X & radio FrSky en mode D16

Fonctionnalités

- Smart Port opérationnel.
- Sortie SBUS ou CPPM (La LED Bleue allumée constamment indique que le XSR-M est en mode SBUS, sinon le XSR-M est en mode CPPM)

Comment basculer entre les modes SBUS et CPPM : effectuer un appui long sur le bouton F/S du récepteur pendant 3 secondes, la LED Verte clignote alors deux fois indiquant que le changement de mode a été effectué.



Le Smart Port (S. Port) est un protocole de transmission numérique de signal full duplex utilisant un unique conducteur développé par l'entreprise FrSky Electronic. Tous les produits équipés d'un Smart Port opérationnel (incluant le module XJT, les récepteurs XSR, X6R et X8R, les nouveaux capteurs ne nécessitant pas de concentrateur, le nouvel écran de contrôle intelligent, etc), les appareils dotés d'un port série servant à acheminer des données utilisateurs ou jouant le rôle de périphériques d'entrée/sortie peuvent être reliés sans limitation de nombre ou de trames à haute vitesse de transmission.

Procédure d'appairage

L'appairage (ou "Binding") est le processus qui permet d'associer de façon unique un récepteur particulier à un module d'émission. Un module d'émission peut être appairé à plusieurs récepteurs (dans le cas où ils ne sont pas utilisés simultanément). Un récepteur peut uniquement être appairé à un seul module d'émission.

Suivre les étapes ci-dessous pour accomplir la procédure d'appairage :

1. Mettre en marche l'émetteur tout en maintenant appuyé le bouton F/S du module (veuillez vous référer au manuel d'utilisation du module pour connaître la position exacte du commutateur). Relâcher le bouton. La LED rouge de votre module doit clignoter, indiquant que l'émetteur est prêt à s'appairer au récepteur.



2. Connecter la batterie au récepteur XSR-M tout en maintenant appuyé le bouton F/S. La LED sur le récepteur doit clignoter, indiquant que le processus d'appairage est achevé.
3. Eteindre l'émetteur et le récepteur.
4. Mettre en marche l'émetteur et connecter la batterie du récepteur. La LED verte sur le récepteur indique que le récepteur reçoit les commandes issues de l'émetteur. L'appairage du récepteur/module d'émission n'a pas besoin d'être réitéré, excepté si l'un des deux éléments est remplacé.

Récepteur	Mode du récepteur	Télémetrie	Voie de sortie	Bouton F/S
XSR-M	D16	√	VOIE 1 - VOIE 16	Connecter la batterie sur n'importe quelle voie de sortie disponible tout en maintenant le bouton F/S sur le récepteur.

Note : Après avoir achevé la procédure d'appairage, s'assurer de la présence d'énergie et vérifier que le récepteur est réellement sous le contrôle de l'émetteur auquel il a été lié.

Vérification de la portée

Par sécurité, une vérification de portée devrait être réalisée avant chaque session de vol. Les interférences causées par des barrières métalliques avoisinantes, des bâtiments en béton ou des arbres peuvent causer une perte de signal aussi bien durant la phase de vérification de portée que durant le vol.

Suivre les étapes ci-dessous pour réaliser la procédure de vérification de portée :

1. Disposer le modèle à au moins 60cm d'un lieu dépourvu de métal (comme par exemple un banc en bois).
2. Positionner les antennes du récepteur en formant un angle proche de 90°. Les antennes ne doivent pas être au contact du sol.
3. Positionner verticalement l'antenne d'émission.
4. Mettre en marche l'émetteur et le récepteur, appuyer sur le bouton F/S du module XJT pendant 4 secondes pour entrer en mode vérification de portée, la LED rouge doit s'éteindre, la LED verte clignote rapidement. La portée efficace est alors diminuée d'un rapport 1/30 (1m en mode portée réduite = 30m en mode portée normale).
5. S'éloigner du modèle en agissant simultanément sur les commandes de l'émetteur pour confirmer que le contrôle du modèle reste opérationnel.
6. Appuyer sur le bouton F/S du module XJT durant 1~2 secondes pour quitter le mode de vérification de portée, la LED rouge doit à nouveau rester allumée, indiquant que vous êtes à nouveau en mode d'émission normal.

Failsafe

Le Failsafe est une fonctionnalité de sécurité qui prend le contrôle des voies pour leur attribuer une position prédéterminée chaque fois que le signal de commande est perdu durant un laps de temps. Le XSR-M possède une fonction failsafe pour chacune des voies.

Suivre les étapes ci-dessous pour attribuer une position de failsafe pour chacune des voies :

1. Appairer en premier lieu le récepteur et mettre en marche l'émetteur et le récepteur;
2. Déplacer les commandes pour obtenir la position de failsafe désirée pour chacune des voies;
3. Appuyer brièvement sur le bouton F/S du récepteur (moins d'une seconde). La LED verte doit clignoter deux fois, confirmant ainsi que la position failsafe a été enregistrée dans le récepteur.

Pour désactiver la fonctionnalité failsafe, ré-appairer le récepteur.

Il est recommandé de configurer le Failsafe lors de la première utilisation du système, ou lorsque le récepteur a été ré-appairé.

Suivre les étapes ci-dessous pour configurer le failsafe.

Option 1 - Comment configurer le failsafe pour obtenir une position des voies personnalisée dans le cas d'une perte de signal :

- 1) Appairer le récepteur avec le module de transmission et mettre en marche l'émetteur et le récepteur
- 2) Déplacer les commandes pour obtenir la position de failsafe désirée pour chacune des voies;
- 3) Appuyer brièvement sur le bouton F/S du récepteur et la procédure est alors achevée.

Option 2 - Comment configurer le failsafe pour obtenir une absence de signal en sortie des voies dans le cas d'une perte de signal :

- 1) Arrêter l'émetteur, mettre en marche le récepteur, puis appuyer brièvement sur le bouton F/S du récepteur.

Note : Si le failsafe n'est pas configuré, par défaut le failsafe maintiendra la dernière position connue avant la perte du signal. Dans ce cas, il existe un risque que votre modèle s'éloigne et cause des blessures.

FrSky ne cesse d'ajouter des fonctionnalités et des améliorations à ses produits. Pour tirer parti du meilleur de votre produit, merci de vérifier dans la section téléchargement du site web FrSky www.frsky-rc.com que vous possédez la dernière mise à jour du micro-logiciel (Firmware) et du manuel d'utilisation.