

Änderungen vorbehalten. Bitte beachten Sie auch die weitere Produktdokumentation!

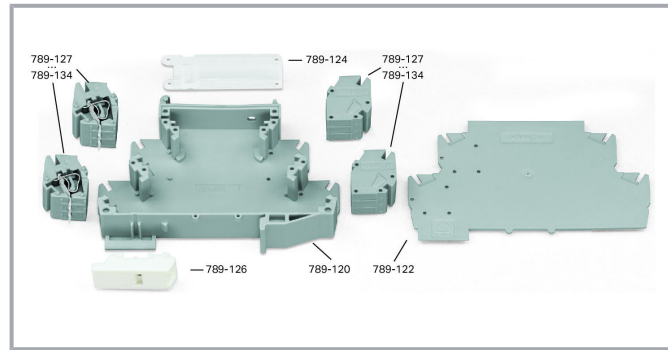
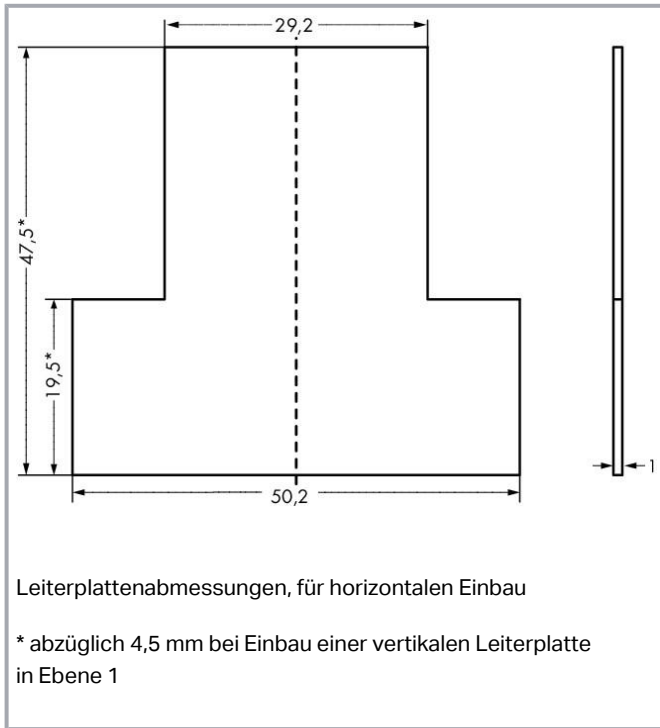

Artikelbeschreibung

Universelles anreihbares Elektronikgehäuse, im Reihenklemmenformat – Gehäuse 55 mm

Daten

Elektrische Daten

| | |
|----------------------|-----|
| Bemessungsdauerstrom | 6 A |
|----------------------|-----|

Sicherheit und Schutz

| | |
|------------------------|-------|
| Bemessungsspannung | 250 V |
| Bemessungsstoßspannung | 4 kV |
| Verschmutzungsgrad | 3 |
| Schutzart | IP20 |

Anschlussdaten

| | |
|----------------------|---|
| Anschluss technik | CAGE CLAMP® |
| Eindrähtiger Leiter | 0,2 ... 2,5 mm ² / 24 ... 14 AWG |
| Feindrähtiger Leiter | 0,2 ... 2,5 mm ² / 24 ... 14 AWG |

Änderungen vorbehalten. Bitte beachten Sie auch die weitere Produktdokumentation!

WAGO GmbH & Co. KG
 Hansastr. 27
 32423 Minden
 Telefon: +49571 887-0 | Fax: +49571 887-169
 E-Mail: info.de@wago.com | Web: www.wago.com

Haben Sie Fragen zu unseren Produkten?
 Wir stehen Ihnen telefonisch unter +49 (571) 887-44222 gern zur Verfügung.



| | |
|----------------|----------------------------------|
| Abisolierlänge | 9 ... 10 mm / 0.35 ... 0.39 inch |
|----------------|----------------------------------|

Geometrische Daten

| | |
|--------------------------------|----------------------|
| Breite | 17,5 mm / 0.689 inch |
| Höhe | 90 mm / 3.543 inch |
| Tiefe ab Oberkante Tragschiene | 55 mm / 2.165 inch |

Mechanische Daten

| | |
|----------------|----------------------|
| Gehäusebauform | Reiheneinbaugeschäft |
| Montageart | Tragschiene 35 |
| Einbaulage | beliebig |

Werkstoffdaten

| | |
|---------------------------------|----------|
| Farbe | grau |
| Brennbarkeitsklasse gemäß UL 94 | V0 |
| Gehäusewerkstoff | PA 6.6 |
| Brandlast | 0,393 MJ |
| Gewicht | 13,4 g |

Umgebungsbedingungen

| | |
|--------------------------------|----------------|
| Umgebungstemperatur (Betrieb) | -25 ... +70 °C |
| Umgebungstemperatur (Lagerung) | -40 ... +85 °C |

Kaufmännische Daten

| | |
|-----------------|--------------------------|
| Produktgruppe | 6 (Interface Electronic) |
| eCl@ss 10.0 | 27-18-27-02 |
| eCl@ss 9.0 | 27-18-27-02 |
| ETIM 7.0 | EC001031 |
| ETIM 6.0 | EC001031 |
| VPE (UVPE) | 25 (1) Stück |
| Verpackungsart | Karton |
| Ursprungsland | DE |
| GTIN | 4044918112840 |
| Zolltarifnummer | 85472000900 |

Änderungen vorbehalten. Bitte beachten Sie auch die weitere Produktdokumentation!

WAGO GmbH & Co. KG
 Hansastr. 27
 32423 Minden
 Telefon: +49571 887-0 | Fax: +49571 887-169
 E-Mail: info.de@wago.com | Web: www.wago.com

Haben Sie Fragen zu unseren Produkten?
 Wir stehen Ihnen telefonisch unter +49 (571) 887-44222 gern zur Verfügung.

Optionales Zubehör

Werkzeug

Betätigungswerkzeug

| | | |
|---|--|--|
|  | Art-Nr.: 210-720 Betätigungswerkzeug; Klinge 3,5 x 0,5 mm; mit teilisoliertem Schaft; mehrfarbig | www.wago.com/210-720 |
|---|--|--|

Aderendhülse

Aderendhülse

| | | |
|---|---|--|
|  | Art-Nr.: 216-241 Aderendhülse; Hülse für 0,5 mm ² / AWG 20; mit Kunststoffkragen; galvanisch verzinkt; Elektrolytkupfer; gasdicht aufgecrimpt; gemäß DIN 46228, Teil 4/09.90; weiß | www.wago.com/216-241 |
|---|---|--|

| | | |
|---|--|--|
|  | Art-Nr.: 216-242 Aderendhülse; Hülse für 0,75 mm ² / AWG 18; mit Kunststoffkragen; galvanisch verzinkt; Elektrolytkupfer; gasdicht aufgecrimpt; gemäß DIN 46228, Teil 4/09.90; grau | www.wago.com/216-242 |
|---|--|--|

| | | |
|---|--|--|
|  | Art-Nr.: 216-243 Aderendhülse; Hülse für 1 mm ² / AWG 18; mit Kunststoffkragen; galvanisch verzinkt; Elektrolytkupfer; gasdicht aufgecrimpt; gemäß DIN 46228, Teil 4/09.90; rot | www.wago.com/216-243 |
|---|--|--|

| | | |
|---|--|--|
|  | Art-Nr.: 216-244 Aderendhülse; Hülse für 1,5 mm ² / AWG 16; mit Kunststoffkragen; galvanisch verzinkt; Elektrolytkupfer; gasdicht aufgecrimpt; gemäß DIN 46228, Teil 4/09.90; schwarz | www.wago.com/216-244 |
|---|--|--|

Brücker

Brücker

| | |
|---|--|
| Art-Nr.: 789-112 Brücker; 12-fach; silberfarben | www.wago.com/789-112 |
|---|--|

Beschriftungsmaterial

Beschriftungsschild

| | |
|--|--|
| Art-Nr.: 2009-145 Mini-WSB Inline; für Smart Printer; 1700 Stück auf Rolle; dehnbar 5 - 5,2 mm; unbedruckt; aufrastbar; weiß | www.wago.com/2009-145 |
|--|--|

| | |
|---|--|
|  Art-Nr.: 248-451 Mini-WSB-Beschriftungskarte; als Karte; bedruckt; K11 - K20 (10x); nicht dehnbar; Aufdruck waagerecht; aufrastbar; weiß | www.wago.com/248-451 |
|---|--|

| | |
|---|--|
|  Art-Nr.: 248-455 Mini-WSB-Beschriftungskarte; als Karte; bedruckt; U 100 (10x); nicht dehnbar; Aufdruck waagerecht; aufrastbar; weiß | www.wago.com/248-455 |
|---|--|

| | |
|--|--|
|  Art-Nr.: 248-450 Mini-WSB-Beschriftungskarte; als Karte; bedruckt; K1 - K10 (10x); nicht dehnbar; Aufdruck waagerecht; aufrastbar; weiß | www.wago.com/248-450 |
|--|--|







| | |
|--|--|
|  Art-Nr.: 248-452 Mini-WSB-Beschriftungskarte; als Karte; bedruckt; K (100x); nicht dehnbar; Aufdruck waagerecht; aufrastbar; weiß | www.wago.com/248-452 |
|--|--|

| | |
|---|--|
|  Art-Nr.: 248-453 Mini-WSB-Beschriftungskarte; als Karte; bedruckt; U1, ... U10 (10x); nicht dehnbar; Aufdruck waagerecht; aufrastbar; weiß | www.wago.com/248-453 |
|---|--|

Änderungen vorbehalten. Bitte beachten Sie auch die weitere Produktdokumentation!

WAGO GmbH & Co. KG
Hansastr. 27
32423 Minden
Telefon: +49571 887-0 | Fax: +49571 887-169
E-Mail: info.de@wago.com | Web: www.wago.com

Haben Sie Fragen zu unseren Produkten?
Wir stehen Ihnen telefonisch unter +49 (571) 887-44222 gern zur Verfügung.

| | | |
|--|---|--|
|  | Art-Nr.: 248-454 Mini-WSB-Beschriftungskarte; als Karte; bedruckt; U11 - U20 (10x); nicht dehnbar; Aufdruck waagrecht; aufrastbar; weiß | www.wago.com/248-454 |
|  | Art-Nr.: 248-566 Mini-WSB-Beschriftungskarte; als Karte; bedruckt; 1 ... 50 (2x); nicht dehnbar; Aufdruck waagrecht; aufrastbar; weiß | www.wago.com/248-566 |
|  | Art-Nr.: 248-501 Mini-WSB-Beschriftungskarte; als Karte; nicht dehnbar; unbedruckt; aufrastbar; weiß | www.wago.com/248-501 |
|  | Art-Nr.: 248-503 Mini-WSB-Beschriftungskarte; als Karte; bedruckt; 11 ... 20 (10x); nicht dehnbar; Aufdruck waagrecht; aufrastbar; weiß | www.wago.com/248-503 |
|  | Art-Nr.: 248-506 Mini-WSB-Beschriftungskarte; als Karte; bedruckt; 41 ... 50 (10x); nicht dehnbar; Aufdruck waagrecht; aufrastbar; weiß | www.wago.com/248-506 |
|  | Art-Nr.: 248-502 Mini-WSB-Beschriftungskarte; als Karte; bedruckt; 1 ... 10 (10x); nicht dehnbar; Aufdruck waagrecht; aufrastbar; weiß | www.wago.com/248-502 |
| Beschriftungsgeräte | | |
|  | Art-Nr.: 210-110 Faserschreiber | www.wago.com/210-110 |

Downloads

Dokumentation

Weitere Informationen

| | | | |
|---|---------|-----------------|----------|
| Entsorgung; Elektro- und Elektronikgeräte, Verpackung | V 1.0.0 | pdf 269,1 kB | Download |
|---|---------|-----------------|----------|

CAD/CAE-Daten

CAD Daten

| | | |
|-----------------------|-----|----------|
| 2D/3D Modelle 789-120 | URL | Download |
|-----------------------|-----|----------|

CAE Daten

| | | |
|---------------------------|-----|----------|
| EPLAN Data Portal 789-120 | URL | Download |
|---------------------------|-----|----------|

| | | |
|------------------------|-----|----------|
| WSCAD Universe 789-120 | URL | Download |
|------------------------|-----|----------|

| | | |
|----------------------|-----|----------|
| ZUKEN Portal 789-120 | URL | Download |
|----------------------|-----|----------|

Änderungen vorbehalten. Bitte beachten Sie auch die weitere Produktdokumentation!

WAGO GmbH & Co. KG
Hansastr. 27
32423 Minden
Telefon: +49571 887-0 | Fax: +49571 887-169
E-Mail: info.de@wago.com | Web: www.wago.com

Haben Sie Fragen zu unseren Produkten?
Wir stehen Ihnen telefonisch unter +49 (571) 887-44222 gern zur Verfügung.



Environmental Product Compliance

Compliance Search

Environmental Product Compliance 789-120

URL

Download

Gehäuse 55 mm; grau

Handhabungshinweise

Änderungen vorbehalten. Bitte beachten Sie auch die weitere Produktdokumentation!

WAGO GmbH & Co. KG
Hansastr. 27
32423 Minden
Telefon: +49571 887-0 | Fax: +49571 887-169
E-Mail: info.de@wago.com | Web: www.wago.com

Haben Sie Fragen zu unseren Produkten?
Wir stehen Ihnen telefonisch unter +49 (571) 887-44222 gern zur Verfügung.