

去哪儿网酒店交易系统架构实践

莫德友

deyou.mo@qunar.com

目录

- 1、相关背景
- 2、产品中心重构
- 3、订单中心重构
- 4、实践经验



相关背景

相关业务模块



旧系统

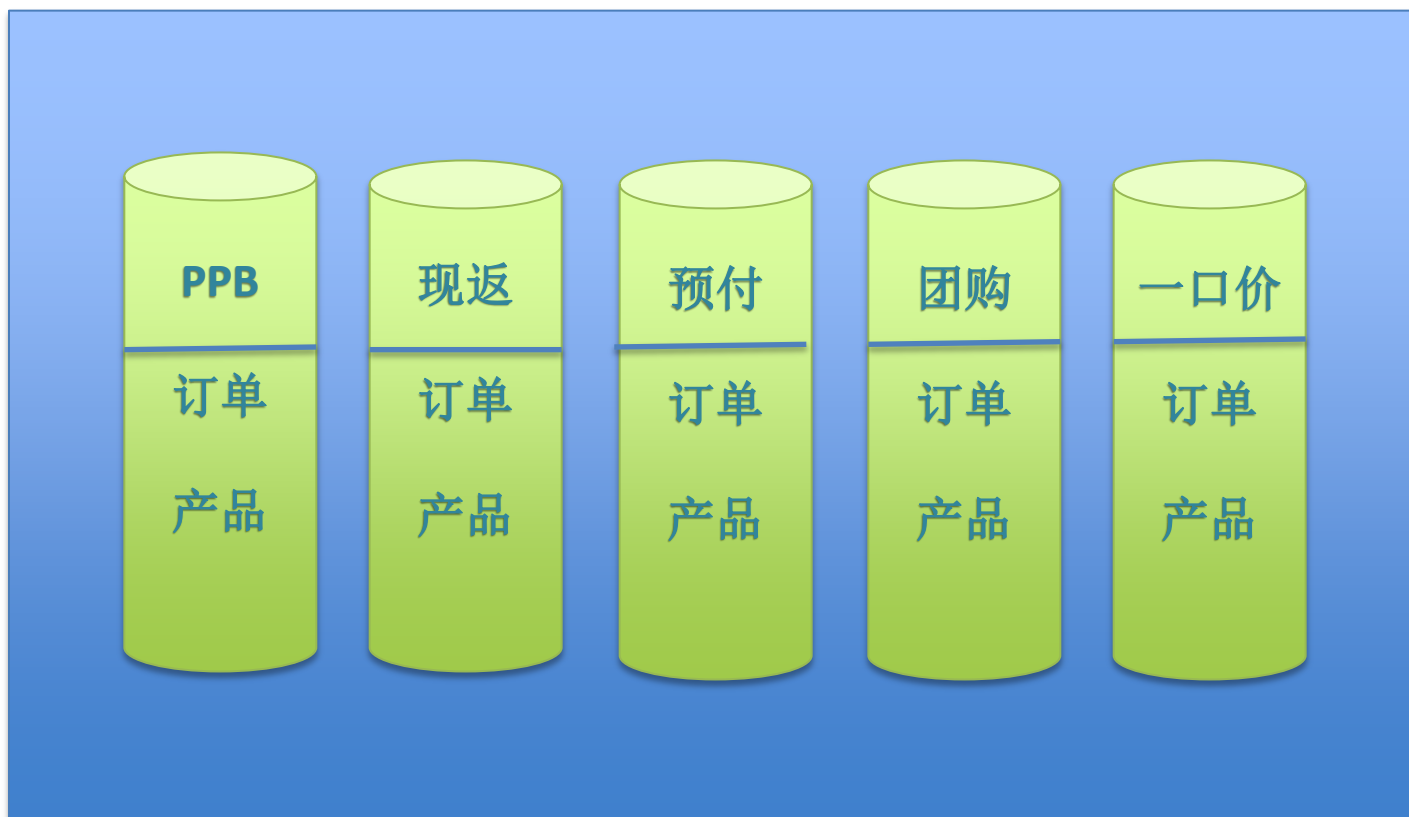

交易模型

普通产品

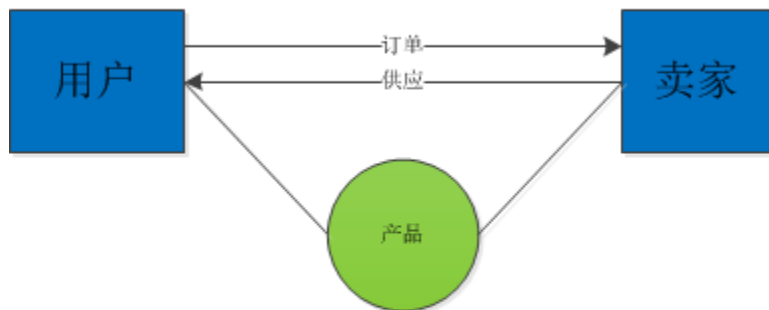

酒店产品

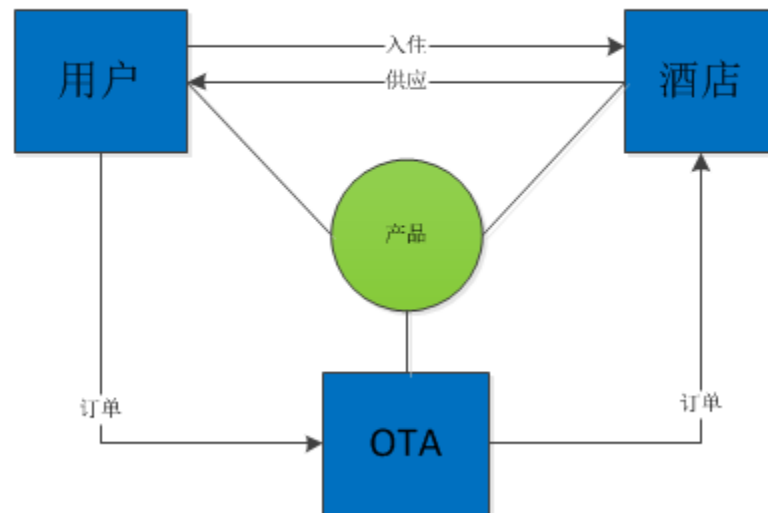

资金流

普通产品

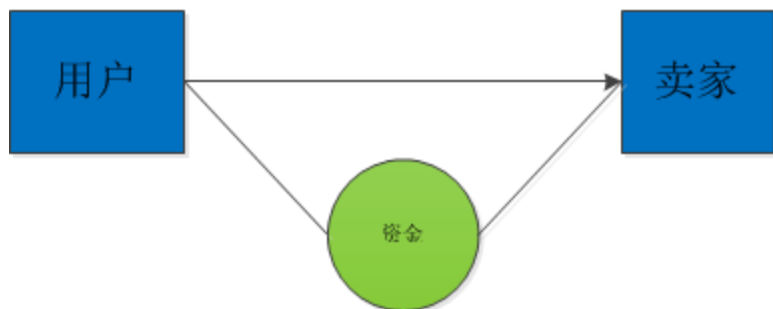

酒店产品

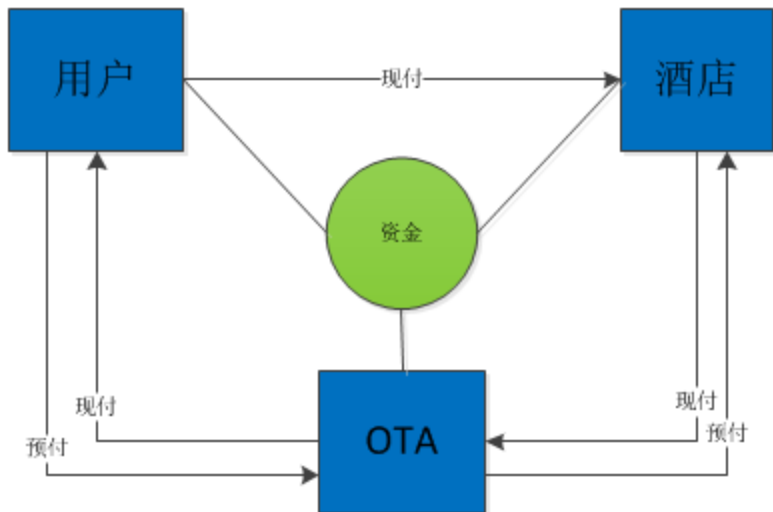

问题

- 系统结构臃肿
- 产品设计粗放生硬，概念混乱
- 业务线分割不合理
- 订单流程繁琐，耦合严重

目标

- 支持灵活的业务模式扩展
- 支持形式多变的促销活动
- 简化订单流程处理，优化用户和运营体验
- 整合酒店各条业务线

怎么办



怎么办

- 重新设计产品和订单业务模型
- 按照业务领域拆分产品和订单系统
- 分解订单流程

系统拆分

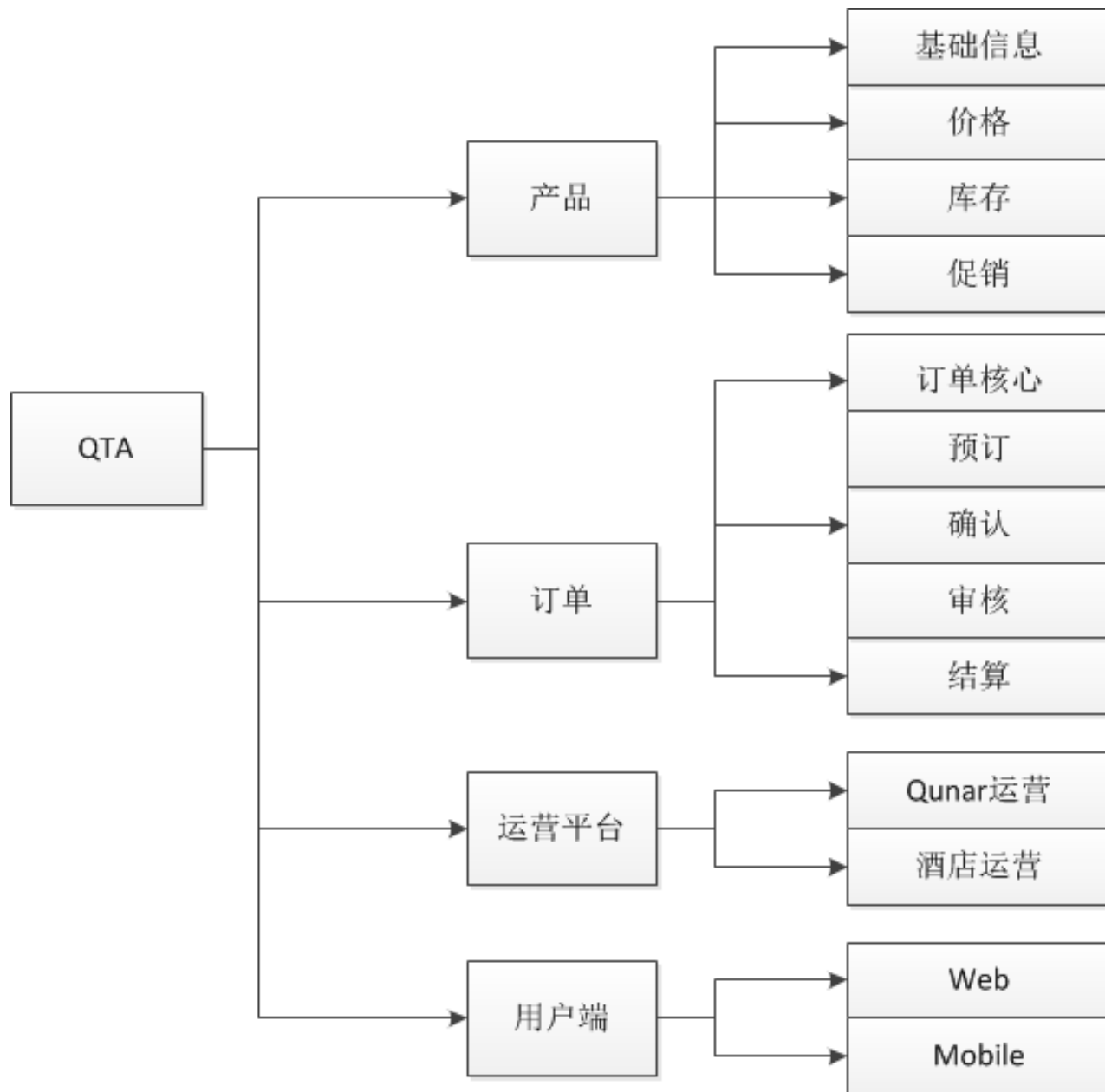

系统架构概览

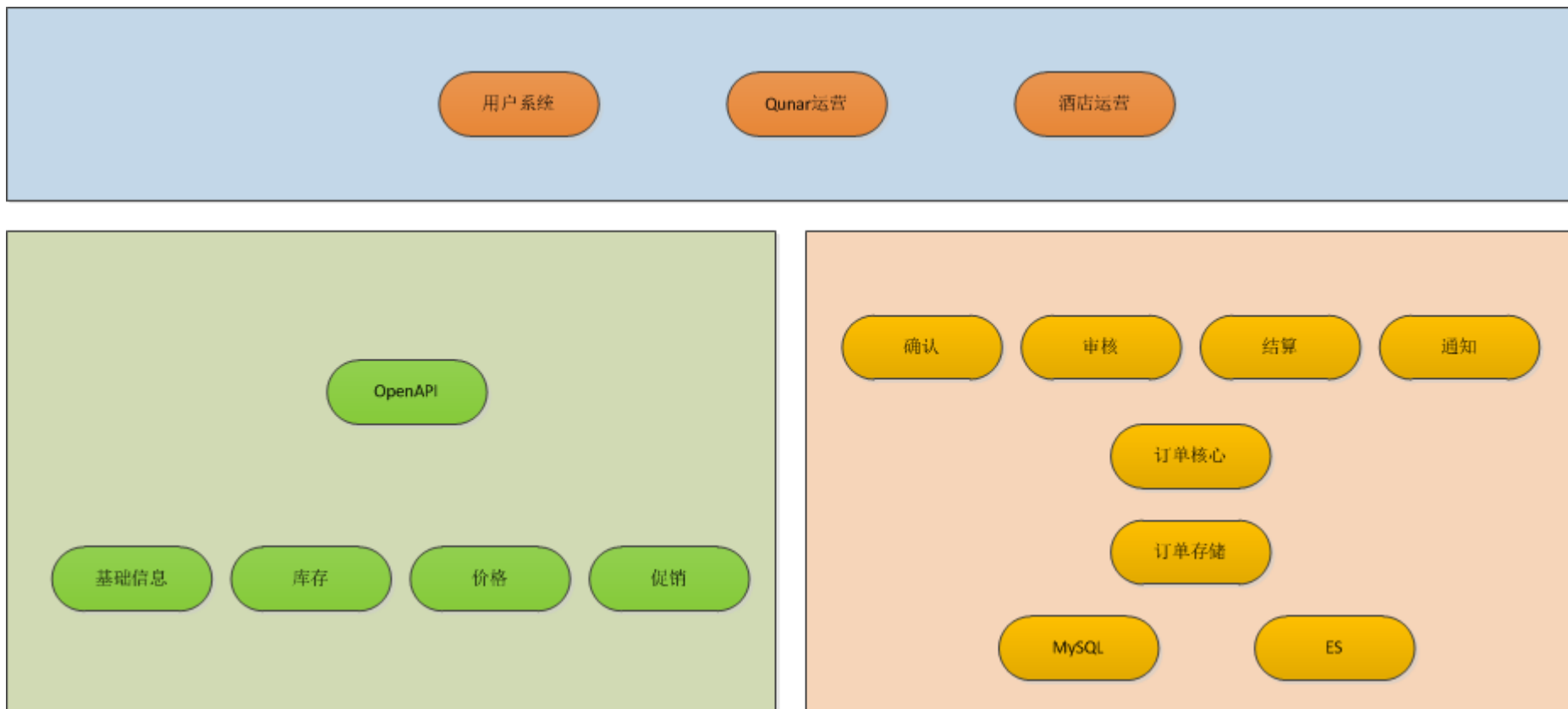

产品中心重构

产品模型

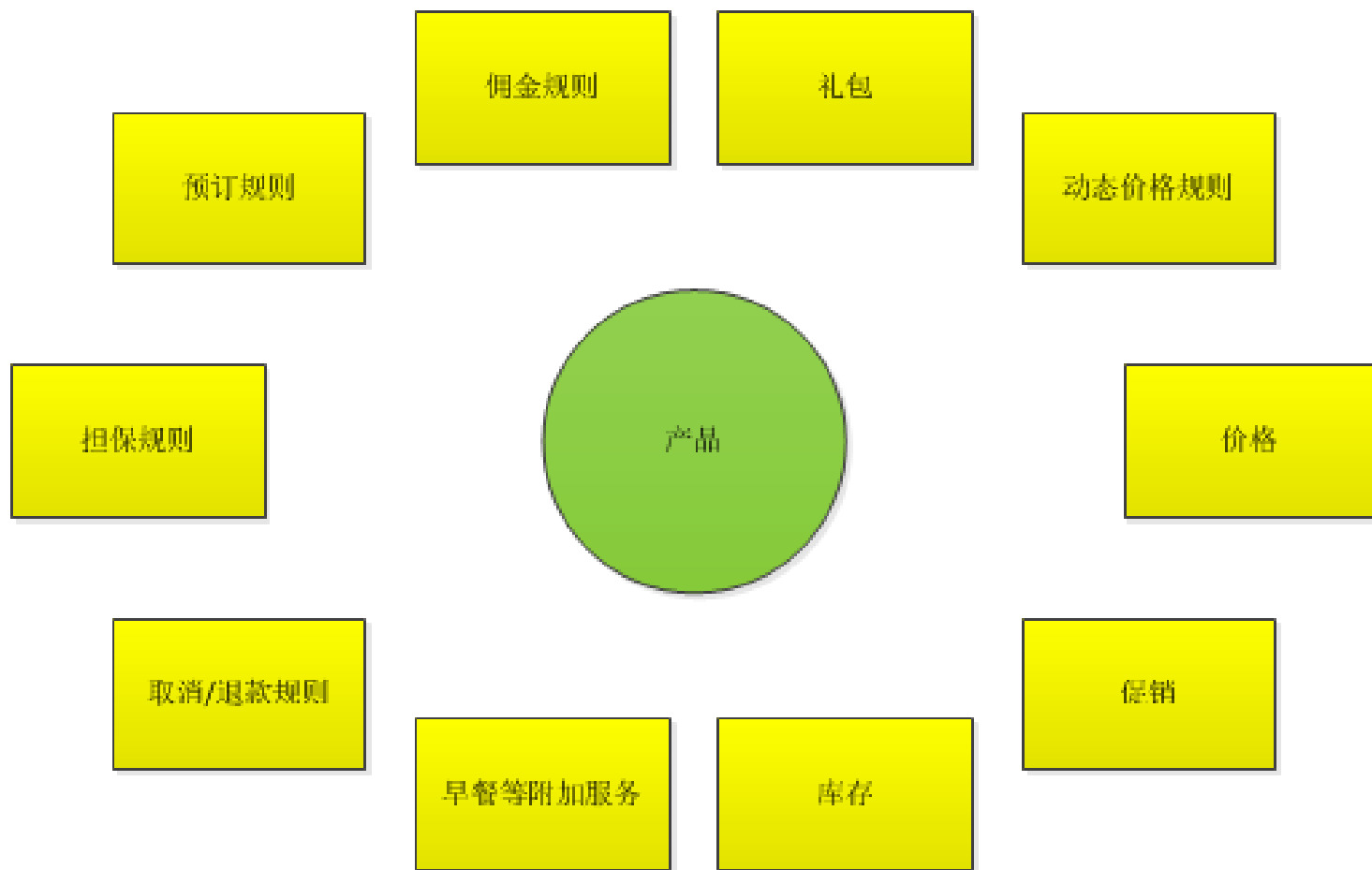

产品系统结构

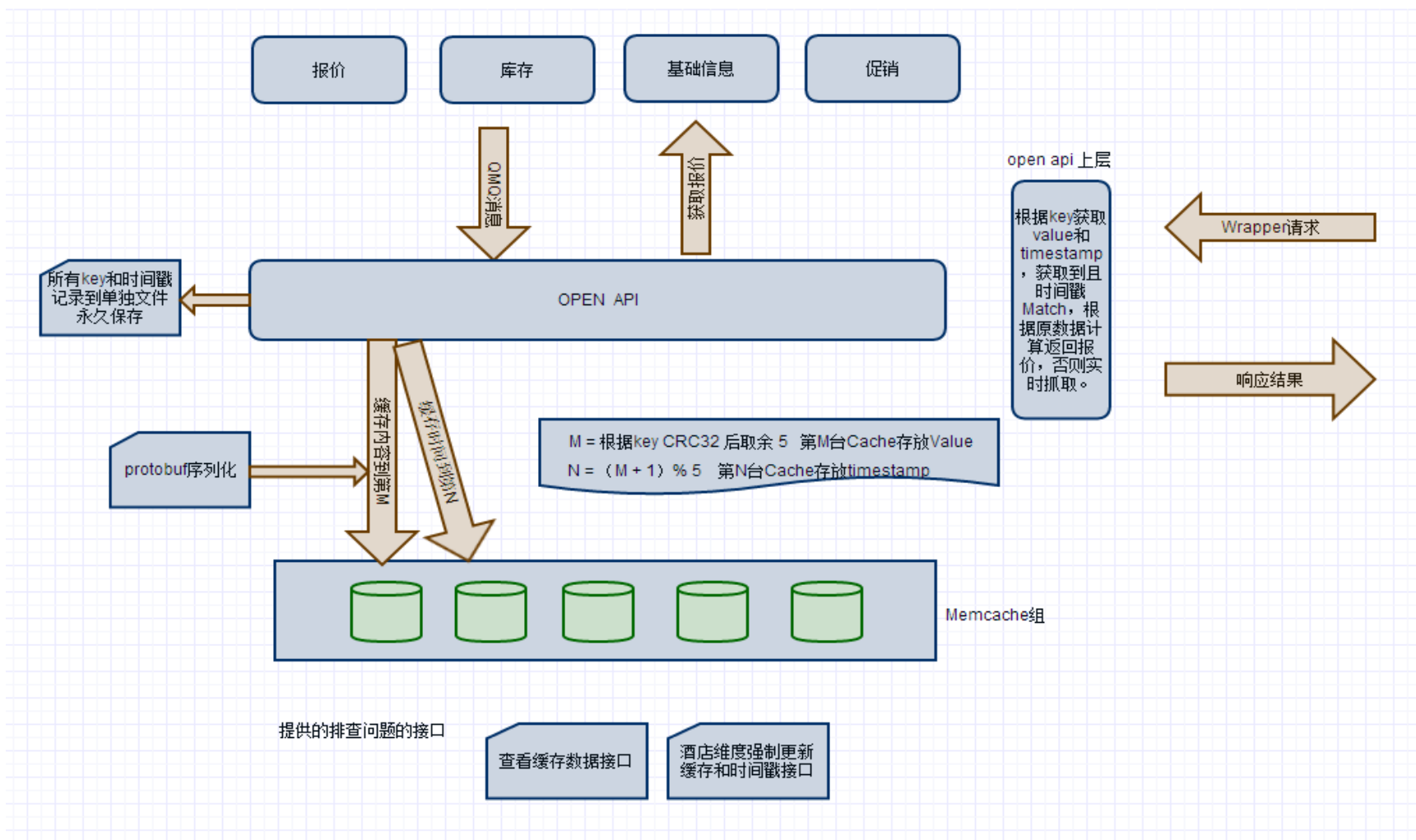

报价流程

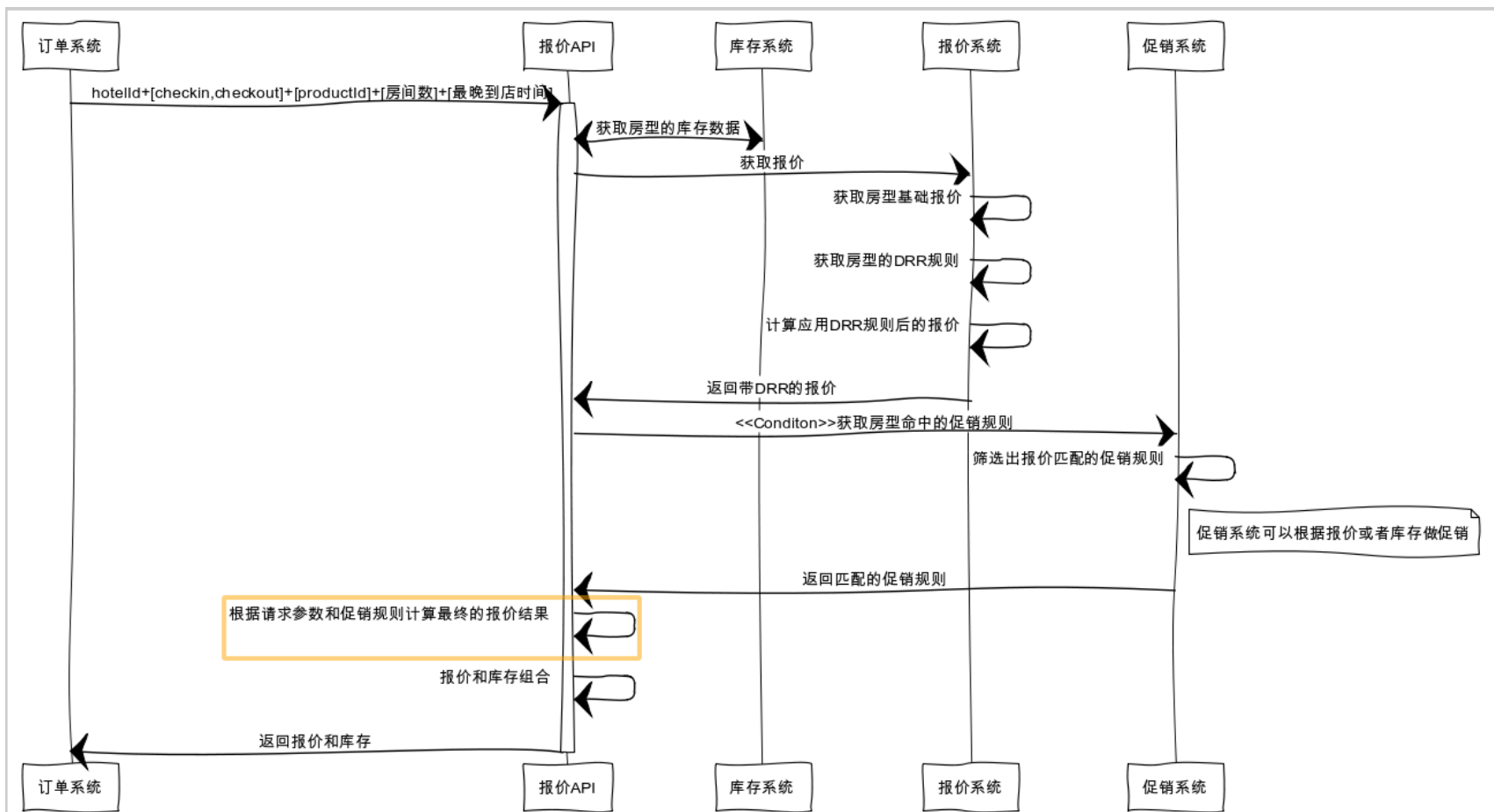

订单中心重构

解决方案

- 拆分业务状态
- 抽象状态流转机制
- 拆分运营系统和核心系统
- 构建独立的订单存储中心

抽象状态流转机制

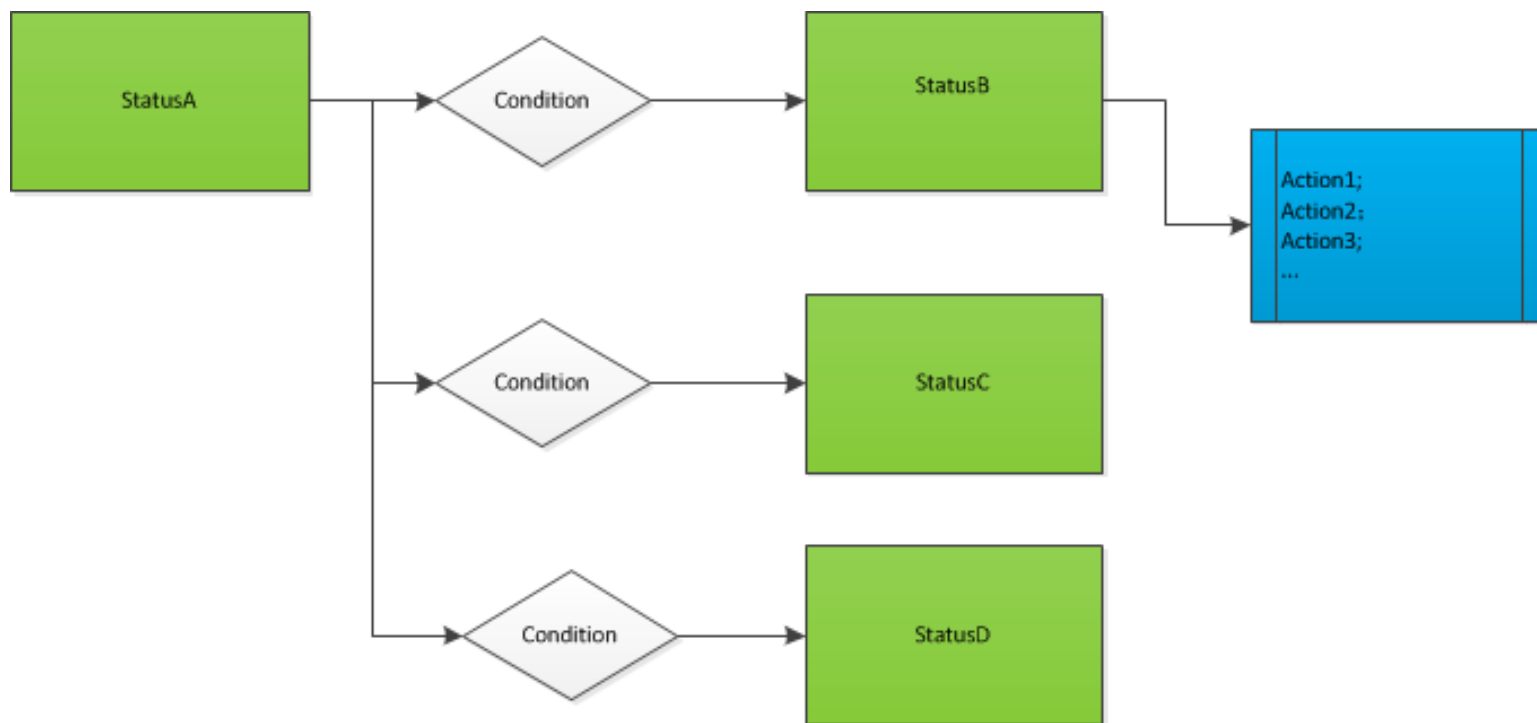

订单系统结构

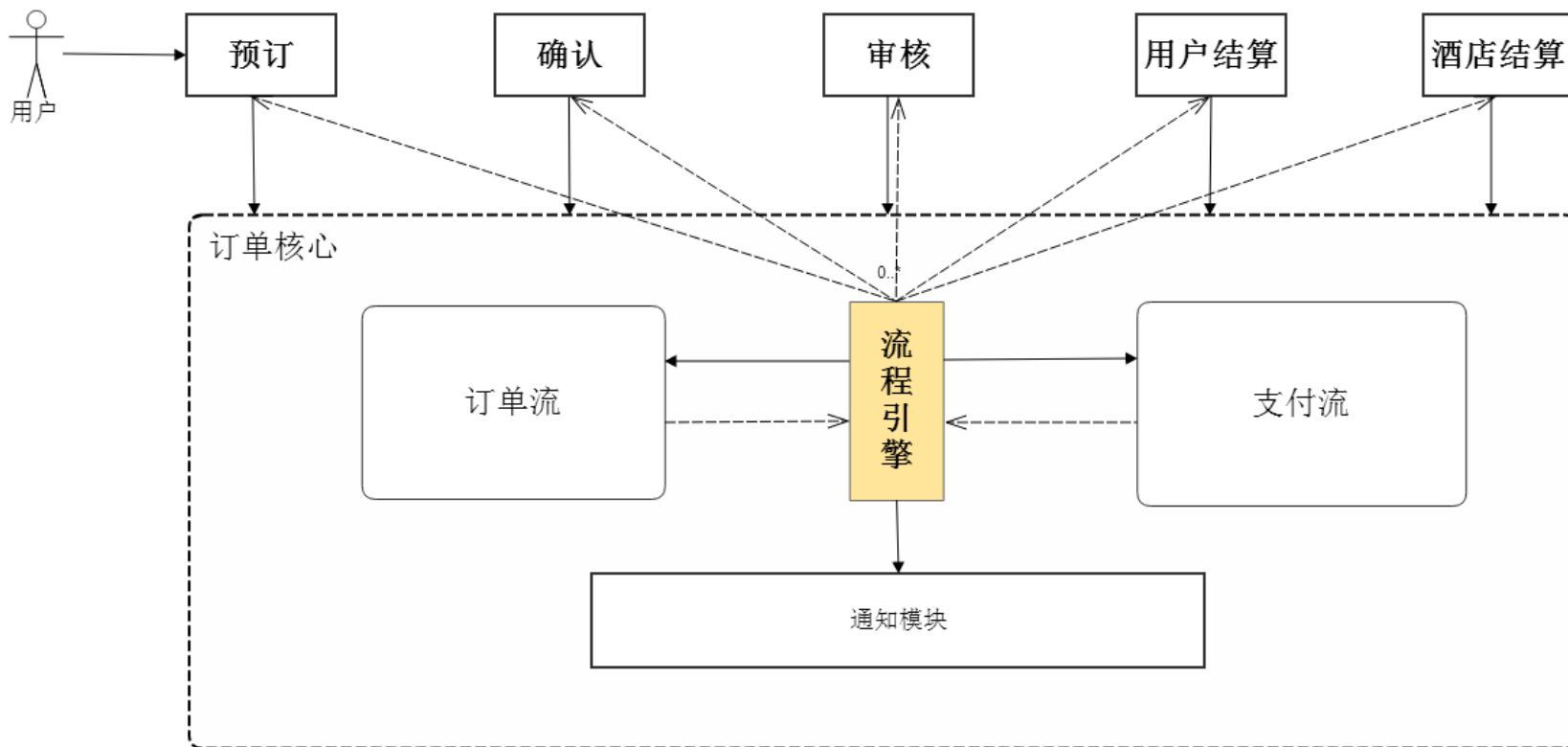

订单存储设计

- 存储逻辑和业务逻辑分离，对上层业务系统屏蔽存储相关细节
- 高性能的、可扩展的订单存储&查询功能
- 便于专业人员独立、持续的优化

订单存储

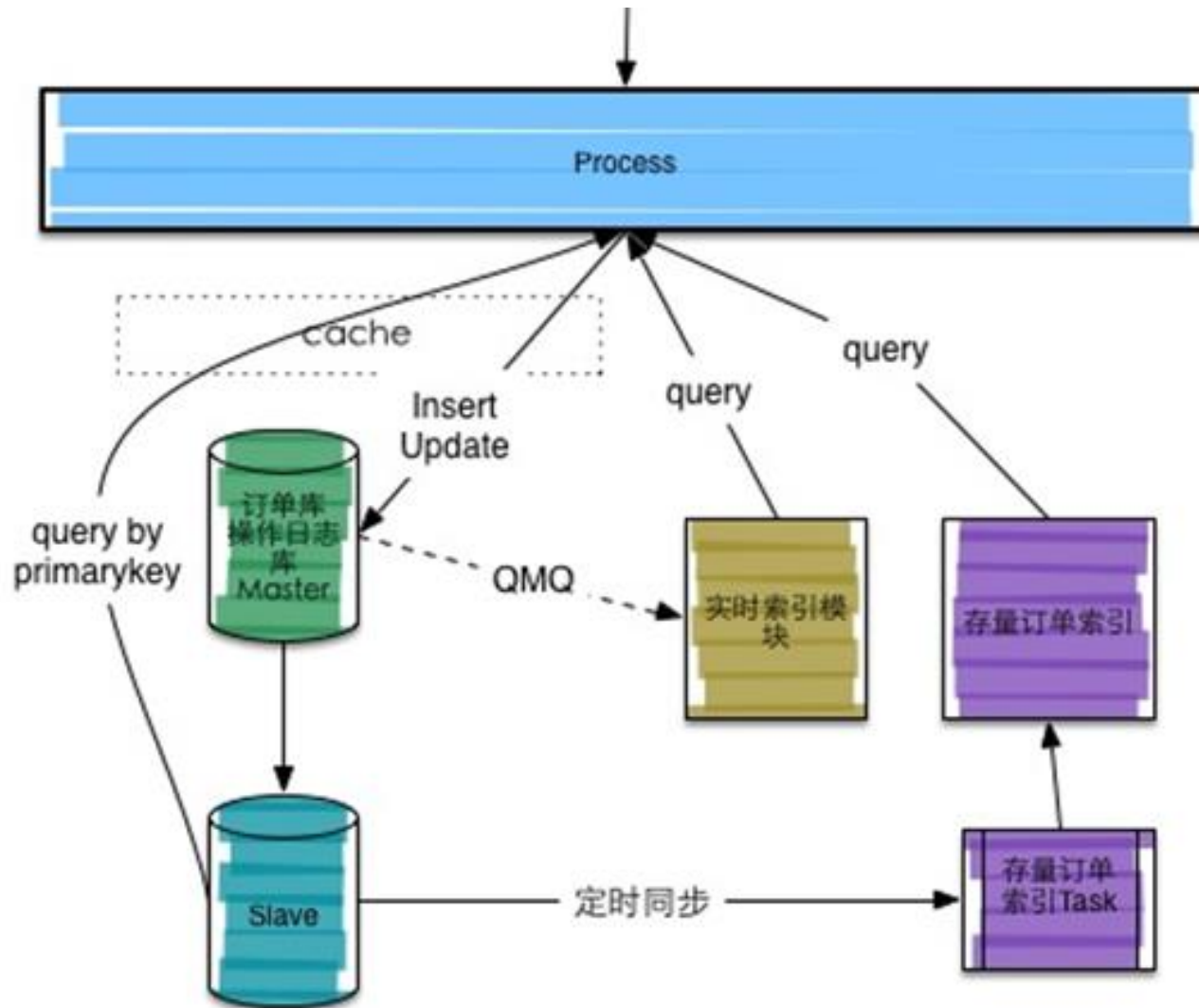

实践经验

关于实施步骤的讨论

按模块逐步重构



先产品后订单



先订单后产品



全面彻底重构

上线方案

- 按照产品线范围逐步上线
- 按照供应商维度进行数据迁移和回滚
- 老订单仅迁移查询索引

Thanks!

deyou.mo@qunar.com

